

МІНІСТЕРСТВО ОСВІТИ І НАУКИ УКРАЇНИ
КИЇВСЬКИЙ ФАХОВИЙ КОЛЕДЖ ТРАНСПОРТНОЇ
ІНФРАСТРУКТУРИ

ОСВІТНЬО-ПРОФЕСІЙНА ПРОГРАМА
«Організація обслуговування на транспорті»
фахової передвищої освіти

ГАЛУЗЬ ЗНАНЬ	07 Управління та адміністрування
СПЕЦІАЛЬНІСТЬ	073 Менеджмент
СПЕЦІАЛІЗАЦІЯ КВАЛІФІКАЦІЯ	Організація обслуговування на транспорті фаховий молодший бакалавр : організатор з обслуговування перевезень

ЗАТВЕРДЖЕНО
(протокол педагогічної
ради № 1 від 31.08.2022р.)
Освітньо-професійна програма
вводиться в дію з 01.09.2022 р.
В.о. директора Київського фахового
коледжу транспортної інфраструктури
Свєген ЗУБ
(Наказ № 68 від 01.09.2022р.)

Київ 2022



ЛИСТ ПОГОДЖЕННЯ освітньо-професійної програми

Освітньо-професійна програма освітньо-професійного ступеня фаховий молодший бакалавр «Організація обслуговування на транспорті» схвалена на засіданні циклової комісії Управління та адміністрування коледжу та затверджена протоколом педагогічної ради КФКТІ від 31 серпня 2022 року (протокол №1). Підстава започаткування в 2020 році освітньої діяльності з підготовки за освітньо-професійним ступенем фахового молодшого бакалавра відповідно до п.2.1. розділу XIV Закону України « Про фахову передвищу освіту» від 09.08.2019 р.№2745-VIII.

Підстава – затвердження стандарту фахової передвищої освіти зі спеціальності 073 Менеджмент освітньо-професійного ступеню «фаховий молодший бакалавр» (наказ МОН від 22.06.21р. №697).

Моніторинг та перегляд освітньо-професійної програми проведений відповідно до вимог Положення про організацію освітнього процесу Київського фахового коледжу транспортної інфраструктури (введеного в дію в коледжі від 23.10.2021 р.).

Зміни до ОПП затверджено рішенням педради ККТІ від 26.06.2020 року (протокол №9).

Зміни до ОПП затверджено рішенням педради КФКТІ від 31.08.2021 року (протокол №1).

Зміни до ОПП затверджено рішенням педради КФКТІ від 31.08.2022 року (протокол №1).

ПЕРЕДМОВА

ОПП Організація обслуговування на транспорті розроблено на основі стандарту фахової передвищої освіти затвердженого наказом Міністерства освіти і науки України від 22.06.2021 № 697 «Про затвердження стандарту фахової передвищої освіти зі спеціальності 073 Менеджмент освітньо-професійного ступеня «фаховий молодший бакалавр», введеного в дію з 2022/2023 навчального року.

<https://mon.gov.ua/ua/osvita/fahova-peredvisha-osvita/sector-fahovoyi-peredvishoyi-osviti/zatverdzeni-standarti>

Розроблено робочою групою у складі:

Консультат - О.Г.Харчук - доцент, к.е.н. Державного університету інфраструктури та технологій;

Голова робочої групи:

Якшина Таїсія Петрівна – спеціаліст вищої категорії, викладач-методист, завідувач відділення;

Члени робочої групи:

Пономаренко Марина Михайлівна- спеціаліст вищої категорії , викладач-методист, голова циклової комісії, викладач;

Цехановська Олена Павлівна- спеціаліст вищої категорії, викладач-методист, викладач.

Білик Іван Ярославович - здобувач освіти, студент навчальної групи ООТ-3

Рецензії-відгуки зовнішніх стейхолдерів:

О.Г.Харчук - доцент, к.е.н. Державного університету інфраструктури та технологій;

О.І.Василюк – Начальник відділу філії ЦТС «Ліски» АТ «Українська залізниця»;

А.М.Ткаченко – менеджер філії «Центр з будівництва та ремонту інженерних споруд» АТ «Укрзалізниця»;

І.С.Ткаченко - начальник фінансового департаменту ТОВ «МГ-Транс оператор»;

І.В.Кучерук – начальник ВП експлуатаційного вагонного депо Дарниця регіональної філії «Південно-Західна залізниця» АТ «Укразалізниця».

**1. Опис освітньо-професійної програми зі спеціальності галузі знань 07
Управління та адміністрування спеціальності 073 Менеджмент
спеціалізація Організація обслуговування на транспорті**

1. Загальна інформація

Повна назва закладу фахової передвищої освіти	Київський фаховий коледж транспортної інфраструктури
Освітньо-професійний ступінь	Фаховий молодший бакалавр
Освітня кваліфікація	Фаховий молодший бакалавр: організатор з обслуговування перевезень
Професійна кваліфікація	
Кваліфікація в дипломі	Освітньо-професійний ступінь- фаховий молодший бакалавр. Спеціальність – Менеджмент. Спеціалізація – Організація обслуговування на транспорті. Освітньо-професійна програма- Організація обслуговування на транспорті.
Рівень кваліфікації згідно з Національною рамкою кваліфікацій	Освітньо-професійний ступінь фахового молодшого бакалавра відповідає 5 рівню Національної рамки кваліфікацій
Офіційна назва освітньо-професійної програми	Організація обслуговування на транспорті
Обсяг кредитів ЄКТС. Необхідний для здобуття ступеня фахового молодшого бакалавра	150 кредитів ЄКТС, термін навчання 3 роки 5 місяців
Наявність акредитацій	ОПП не акредитована. Акредитацію ОПП передбачено у 2022-2023 навчальному році

Термін дії освітньо-професійної програми	Термін дії до 02.02.2027
Вимоги до осіб, які можуть розпочати навчання за програмою	Рівень освіти: - базова середня освіта (з одночасним виконанням освітньої програми профільної середньої освіти, тривалість здобуття якої становить два роки); - повна загальна середня освіта (профільна середня освіта); - професійна (професійно-технічної) освіта (із зазначенням спеціальностей); - фахова передвища освіта - вища освіта.
Мова(и) викладання	Українська
Інтернет-адреса постійного розміщення освітньо-професійної програми	https://kkti.edu.ua/osvitno-profesijni-programi/
2 - Мета освітньо-професійної програми	
<p>Головною метою освітньо-професійної програми «Організація обслуговування на транспорті» освітньо-професійного ступеня фаховий молодший бакалавр зі спеціальності Менеджмент є спеціалізована та практична підготовка професійних менеджерів з організації обслуговування на транспорті, формування у здобувачів ступеня фахового молодшого бакалавра з організації обслуговування на транспорті необхідних компетентностей для успішного виконання професійних обов'язків.</p>	
3 - Характеристика освітньо-професійної програми	
Предметна область	<p>Об'єкт вивчення та/або діяльності: управління організаціями та їх підрозділами.</p> <p>Цілі навчання: підготовка фахівців, здатних розв'язувати типові спеціалізовані задачі та практичні проблеми у сфері управління організаціями та їх підрозділами або у процесі навчання.</p> <p>Цілі відповідають цілям та стратегіям закладу освіти та визначаються з урахуванням позицій та потреб заінтересованих сторін, тенденцій розвитку спеціальностей та ринку праці.</p> <p>Теоретичний зміст предметної області: парадигми, закони, закономірності, принципи, історичні передумови розвитку менеджменту; концепції</p>

системного, ситуаційного, адаптивного, процесно-структурованого, інноваційного менеджменту тощо; функції, методи, технології та управлінські рішення у менеджменті.

Перспективними напрямками розвитку є покращення готовності керівників підприємства до професійної управлінської діяльності; формування управлінців нової генерації, здатних мислити і діяти системно, зокрема в кризових ситуаціях.

Методи, методика та технології: загальнонаукові та специфічні методи дослідження (розрахунково-аналітичні, економіко-статистичні, економіко-математичні, фактологічні, соціологічні, документальні, балансові тощо); методи реалізації функцій менеджменту (методи маркетингових досліджень; методи економічної діагностики; методи прогнозування і планування; методи мотивування; методи контролювання; методи оцінювання соціальної, організаційної та економічної ефективності в менеджменті тощо); методи менеджменту (адміністративні, економічні, соціально-психологічні, технологічні); технології обґрунтування управлінських рішень (економічний аналіз, техніко-економічне обґрунтування, інваріантний пошук оптимального рішення тощо).

Методи навчання, що передбачають самостійну дослідницьку діяльність : дослідницький, частково-пошуковий.

Інструменти та обладнання: сучасне інформаційно-комунікаційне обладнання, інформаційні системи та програмні продукти, що застосовуються в менеджменті. Особливості ОПП –полягає в розширенні спектру форм здобуття та розвитку умінь і навичок до складу яких включено: проходження практичної підготовки на сучасних підприємствах ;опанування фаховим молодшим бакалавром певних типових завдань, щодо управлінської діяльності при здійсненні певних виробничих функцій при відвідуванні провідних підприємств м.Києва та області з метою вивчення особливостей галузевого менеджменту.

4. Придатність випускників до працевлаштування та подальшого навчання

<p>Придатність до працевлаштування випускників</p>	<p>Фаховий молодший бакалавр (або фахівець) підготовлений до виконання робіт в галузі економіки за Національним класифікатором України «Класифікація видів економічної діяльності ДК 009:2010», затвердженим і введеним в дію наказом Держспоживстандарту України від 11.10.2010 № 457 (зі змінами) Для різних галузей економіки України Фаховий молодший бакалавр (або фахівець) здатний займати первинні посади (орієнтовні) до професійних назв робіт за Національним класифікатором України «Класифікатор професій ДК 003:2010»: 1229.7 Завідувач відділу 3414 Консультанти з подорожей та організатори подорожей: Організатор подорожей(екскурсій); 3415 Технічні та торговельні представники 3422 Агенти з клірингу (обмінних товарних операцій) та експедицій 3436 Помічники керівників 3436.1 Помічник керівника підприємства (установи, організації) 3436.2 Помічник керівника виробничого підрозділу 3436.2 Помічник керівника іншого основного підрозділу 3436.3 Помічник керівника малого підприємства без апарату управління 3436 Референт з основної діяльності 3439 Фахівець 4131 Службовці на складах: Агент з постачання; 4133 Службовці з транспортних операцій: Агент з розшуку вантажів та багажу; Оператор диспетчерської служби; Оператор служби перевезень; Оператор пасажирської та вантажної служби Споріднені первинні посади: 334 Інші фахівці в галузях освіти Випускники продовжують навчання за освітньо-професійною програмою «Транспортний менеджмент», «Логістика», « Менеджмент зовнішньоекономічної діяльності» першого (бакалаврського) рівня вищої освіти спеціальності 073 Менеджмент у закладах</p>
---	--

	вищої освіти.
Академічні права випускників	Здобуття освіти за: початковим рівнем (короткий цикл) вищої освіти; першим (бакалаврський) рівнем вищої освіти. Набуття додаткових кваліфікацій в системі освіти дорослих, у тому числі післядипломної освіти
5 Викладання та оцінювання	
Викладання та навчання	Студентоцентроване, проблемно-орієнтоване навчання. Визначення компонент освітньо-професійної програми передбачається у формі проведення навчальних занять у вигляді лекцій (у тому числі мультимедійних), практичних та семінарських занять. Організації самостійної роботи здобувачів освіти, практичної підготовки, індивідуальних занять, консультацій.
Оцінювання	Контроль знань та умінь здобувачів проходить у вигляді усних та письмових заліків та екзаменів, захисту курсових робіт, матеріалів практик. Оцінювання навчальних досягнень здобувачів фахової передвищої освіти здійснюється: 4-бальною шкалою («відмінно», «добре», «задовільно», «незадовільно») тощо Поточний контроль включає контроль знань, умінь та навичок здобувачів освіти на лекціях, семінарських та практичних заняттях та під час виконання індивідуальних навчальних занять, контрольних, курсових робіт. Підсумковий контроль проводиться у формі екзаменів, заліків та кваліфікаційного іспиту
6 Перелік компетентностей випускника	
Інтегральна компетентність	Здатність вирішувати типові спеціалізовані задачі та практичні проблеми у сфері менеджменту або у процесі навчання, що вимагає застосування положень і методів соціальних та поведінкових наук, та може характеризуватися певною невизначеністю умов; нести відповідальність за результати своєї діяльності, здійснювати контроль інших осіб у визначених ситуаціях.
Загальні компетентності	ЗК 1. Здатність реалізувати свої права і обов'язки як члена суспільства, усвідомлювати цінності громадянського (вільного демократичного) суспільства

	<p>та необхідність його сталого розвитку, верховенства права, прав і свобод людини і громадянина в Україні.</p> <p>ЗК 2. Здатність зберігати та примножувати моральні, культурні, наукові цінності і досягнення суспільства на основі розуміння історії та закономірностей розвитку предметної області, її місця у загальній системі знань про природу і суспільство та у розвитку суспільства, техніки і технологій, використовувати різні види та форми рухової активності для активного відпочинку та ведення здорового способу життя.</p> <p>ЗК 3. Здатність спілкуватися державною мовою як усно, так і письмово.</p> <p>ЗК 4. Здатність спілкуватися іноземною мовою.</p> <p>ЗК 5. Здатність застосовувати знання в практичних ситуаціях.</p> <p>ЗК 6. Здатність використовувати інформаційні та комунікаційні технології.</p> <p>ЗК 7. Здатність до пошуку, оброблення та аналізу інформації з різних джерел.</p> <p>ЗК 8. Здатність виявляти ініціативу та підприємливість</p>
<p>Спеціальні компетентності</p>	<p>СК 1. Розуміння принципів і норм права та використання їх у професійній діяльності.</p> <p>СК 2. Здатність діяти соціально відповідально і свідомо.</p> <p>СК 3. Здатність застосовувати знання теорії і практики менеджменту для вирішення типових спеціалізованих задач професійної діяльності.</p> <p>СК 4. Здатність управляти підрозділом і налагоджувати необхідні комунікації в процесі управління.</p> <p>СК 5. Здатність формувати і демонструвати лідерські якості та поведінкові навички.</p> <p>СК 6. Здатність планувати, аналізувати, контролювати та оцінювати власну роботу і роботу інших працівників.</p> <p>СК 7. Здатність планувати час та керувати ним (тайм-менеджмент).</p> <p>СК 8. Здатність працювати в команді та налагоджувати міжособистісну взаємодію під час розв'язання професійних завдань.</p> <p>СК 9. Здатність проводити економічні розрахунки.</p> <p>СК 10. Розуміння принципів психології та використання їх у професійній діяльності.</p> <p>СК 11. Здатність застосовувати правила оформлення управлінських документів</p> <p>СК 12. Здатність щодо планування технології та організації перевезень, надання транспортних та складських послуг, використання ресурсного</p>

	потенціалу для розвитку транспортних підприємств в ринкових умовах.
7 Зміст підготовки здобувачів фахової передвищої освіти, сформульований у термінах результатів навчання	
	<p>РН 1. Знати свої права, як члена суспільства, цінності громадянського суспільства, верховенства права, прав і свобод людини і громадянина України.</p> <p>РН2. Використовувати різні форми і методи рухової активності для ведення здорового способу життя.</p> <p>РН 3. Володіти державною та іноземною мовами у професійній діяльності.</p> <p>РН 4. Застосовувати правові норми, норми з охорони праці, безпеки життєдіяльності у професійній діяльності.</p> <p>РН 5. Застосовувати сучасний інструментарій менеджменту під час розв'язання професійних завдань.</p> <p>РН 6. Використовувати сучасні інформаційні і комунікаційні технології для розв'язання професійних завдань.</p> <p>РН 7. Розв'язувати типові спеціалізовані задачі в професійній діяльності.</p> <p>РН 8. Знаходити оптимальні, обґрунтовані, творчі рішення для розв'язування професійних завдань.</p> <p>РН 9. Пропонувати ефективні методи мотивування персоналу підприємства (підрозділу) для підвищення продуктивності праці.</p> <p>РН 10. Демонструвати навички самостійної роботи, критики і самокритики, відкритості до нових знань.</p> <p>РН 11. Здійснювати пошук, збирання, оброблення й аналізування інформації у професійній діяльності.</p> <p>РН 12. Демонструвати навички командної роботи, лідерства для налагодження комунікації у професійній діяльності.</p> <p>РН 13. Планувати, аналізувати, контролювати й оцінювати власну роботу і роботу інших осіб у професійній діяльності.</p> <p>РН 14. Визначати основні економічні показники підприємства (підрозділу) для підвищення ефективності діяльності.</p> <p>РН 15. Проявляти ініціативу та підприємливість для розвитку підприємства (підрозділу).</p>

	<p>PH 16. Застосовувати знання з психології для розв'язання професійних завдань.</p> <p>PH 17. Скласти організаційно-розпорядчі документи для забезпечення ефективної взаємодії у професійній діяльності</p> <p>PH18. Знання техніко-економічних показників при здійсненні транспортування вантажу.</p> <p>PH 19. Умінні оцінювати загальний стан інфраструктури транспортного ринку.</p> <p>PH 20. Уміння вести ділові переговори, здійснювати підготовку до укладання угод, договорів, контрактів.</p>
<p>8 Ресурсне забезпечення реалізації освітньо-професійної програми</p>	
Кадрове забезпечення	<p>Науково-педагогічні та педагогічні працівники, які забезпечують освітню програму повинні відповідати Ліцензійним умовам впровадження освітньої діяльності у сфері фахової передвищої освіти, зокрема працювати у КФКТІ за основним місцем роботи та мати кваліфікацію відповідно до спеціальності. У проведенні навчальних занять беруть участь кандидати наук, доценти, викладачі, які мають кваліфікаційну категорію «спеціаліст вищої категорії», викладачі, які мають педагогічне звання «викладач-методист», «старший викладач», які мають певний стаж практичної, наукової та педагогічної роботи, також можуть долучатись фахівці-практики, працівники інших закладів вищої освіти, роботодавці.</p>
Матеріально-технічне забезпечення	<p>Використання комп'ютеризованих класів, проекційної техніки, стендів та наочних посібників.</p>
Інформаційне та навчально-методичне забезпечення	<p>Здобувачі освіти, що навчаються за освітньою програмою та педагогічні, науково-педагогічні працівники можуть використовувати бібліотечно-інформаційні ресурси, бібліотеки мережі Інтернет та освітнього порталу Київського фахового коледжу транспортної інфраструктури. Здобувачі освіти також використовують методичний матеріал, підготовлений викладачами: підручники, презентації за лекціями, конспекти лекцій, методичні вказівки до практичних, семінарських занять, індивідуальних занять тощо. Методичний матеріал може надаватися як в друкованому вигляді, так і в електронній формі.</p>

	Методичний матеріал періодично оновлюється та адаптується до цілей освітньої програми.
9 Академічна мобільність	
Національна кредитна мобільність	Можлива, ідивідуальна, за бажанням здобувача освіти, кредити, отримані в інших ЗФПО України, перезараховаться відповідно до довідки про академічну мобільність, що рекламентується Положенням про академічну мобільність учасників освітнього процесу в Київському фаховому коледжі транспортної інфраструктури.
Міжнародна кредитна мобільність	Можлива, ідивідуальна, за бажанням здобувача освіти, на підставі договорів з іншими закладами вищої освіти іноземних держав. Регламентується « Положенням про академічну мобільність учасників освітнього процесу в Київському фаховому коледжі транспортної інфраструктури для осіб, які мають іноземні документи про освіти, визнання результатів навчання та академічної різниці здійснюється відповідно до наказу Міністерства освіти та науки України від 05.05.2015р.№ 504.
Навчання іноземних здобувачів фахової передвищої освіти (за наявності)	Іноземних здобувачів фахової передвищої освіти немає в наявності.

2 Перелік освітніх компонентів і логічна послідовність їх виконання

2.1.Перелік освітніх компонентів ОПП

Код н\д	Освітні компоненти ОПП (навчальні дисципліни, курсові проекти (роботи), практики, кваліфікаційна робота тощо	Кількість кредитів ECTS	Форма підсумкового контролю
1	2	3	4
Обов'язкові освітні компоненти ОПП			
Обов'язкові освітні компоненти, що формують загальні компетентності			
ОК 1	Історія України	2,0	Залік
ОК 2	Культурологія,	1,5	Залік
ОК 3	Українська мова (за професійним спрямуванням)	3,0	Залік

OK4	Соціологія	1,5	Залік
OK 5	Основи філософських знань	2,0	Залік
OK 6	Основи правознавства	1,5	Залік
OK 7	Іноземна мова (за професійним спрямуванням)	5,0	Залік Екзамен
OK 8	Основи психології	2,0	Залік
OK 9	Фізичне виховання	4,0	Залік
OK 10	Вища математика	3,0	Залік
OK 11	Інформатика і комп'ютерна техніка	6,0	Залік
OK 12	Економічна теорія	3,0	Залік
OK 13	Основи екології	1,5	Залік
OK 14	Безпека життєдіяльності	3,0	Залік
OK 15	Основи охорони праці і цивільний захист	4,0	Екзамен
Обов'язкові освітні компоненти, що формують спеціальні компетентності			
OK 16	Статистика	3,0	Залік
OK 17	Економіка підприємства	4,0	Залік, Екзамен
OK 18	Економічний аналіз	3,0	Залік
OK 19	Вантажознавство	4,0	Залік
OK 20	Фінанси підприємства	3,0	Залік
OK 21	Технологія і організація перевезень	4,0	Залік Екзамен
OK 22	Технічні засоби транспорту	3,0	Екзамен
OK 23	Управління персоналом	2,0	Залік
OK 24	Комерційна діяльність на транспорті	5,0	Залік Екзамен
OK25	Комерційне право	2,0	Залік
OK 26	Господарське та трудове право	3,0	Залік Екзамен
OK 27	Менеджмент	7,0	Залік Екзамен
OK 28	Маркетинг	6,0	Залік Екзамен
OK 29	Основи підприємництва	3,0	Залік
OK 30	Бухгалтерський облік	3,0	Залік
OK 31	Логістика	3,0	Залік Екзамен
	Практична підготовка	18,0	
OK 32	- навчальна практика	6,0	Залік
OK 33	- технологічна практика	6,0	Залік

ОК 34	- виробнича практика	6,0	Залік
ОК 35	- Атестація здобувачів фахової передвищої освіти	15,0	
Загальний обсяг обов'язкових освітніх компонентів:		134	
Вибіркові освітні компоненти ОПП (за вибором здобувача фахової передвищої освіти)			
Освітні компоненти за вибором здобувача освіти			
Вибірковий блок 1			
ВК1.1	Товарознавство	5,0	Залік
ВК 1.2	Транспортно-експедиційне обслуговування	4,0	Залік
ВК 1.3	Митна справа	3,0	Залік
ВК 1.4	Взаємодія видів транспорту	2,0	Залік
ВК 1.5	Транспортна географія	2,0	Залік
Загальний обсяг вибірових компонент		16,0	
Вибір з каталогу освітніх компонентів. Вибірковий блок 2			
ВК 2.1	Вибір за каталогом	5,0	Залік
ВК 2.2	Вибір за каталогом	4,0	Залік
ВК 2.3	Вибір за каталогом	3,0	Залік
ВК 2.4	Вибір за каталогом	2,0	Залік
ВК 2.5	Вибір за каталогом	2,0	Залік
Загальний обсяг вибірових освітніх компонентів		16,0	
Загальний обсяг ОПП:		150	

2.2. Структурно-логічна схема ОПП

Під час відображення структурно-логічної схеми ОПП необхідно надати короткий опис логічної послідовності вивчення освітніх компонентів. Рекомендовано наводити у вигляді схеми.



Рисунок 1 - Структурно-логічна схема ОПП

3 Форми атестації здобувачів фахової передвищої освіти

Форми атестації здобувачів фахової передвищої освіти	Атестація випускників ОПП «Організація обслуговування на транспорті» зі спеціальності 073 «Менеджмент» здійснюється у формі кваліфікаційного іспиту. Кваліфікаційний іспит має передбачити оцінювання результатів навчання. Зазначених стандартом та відповідною освітньо-професійною програмою та завершується видачею документу встановленого зразка про присудження йому освітньо-професійного ступеня фаховий молодший бакалавр із присвоєнням освітньої кваліфікації: Фаховий молодший бакалавр: організатор з обслуговування перевезень
---	---

4. Вимоги до наявності системи внутрішнього забезпечення якості фахової передвищої освіти

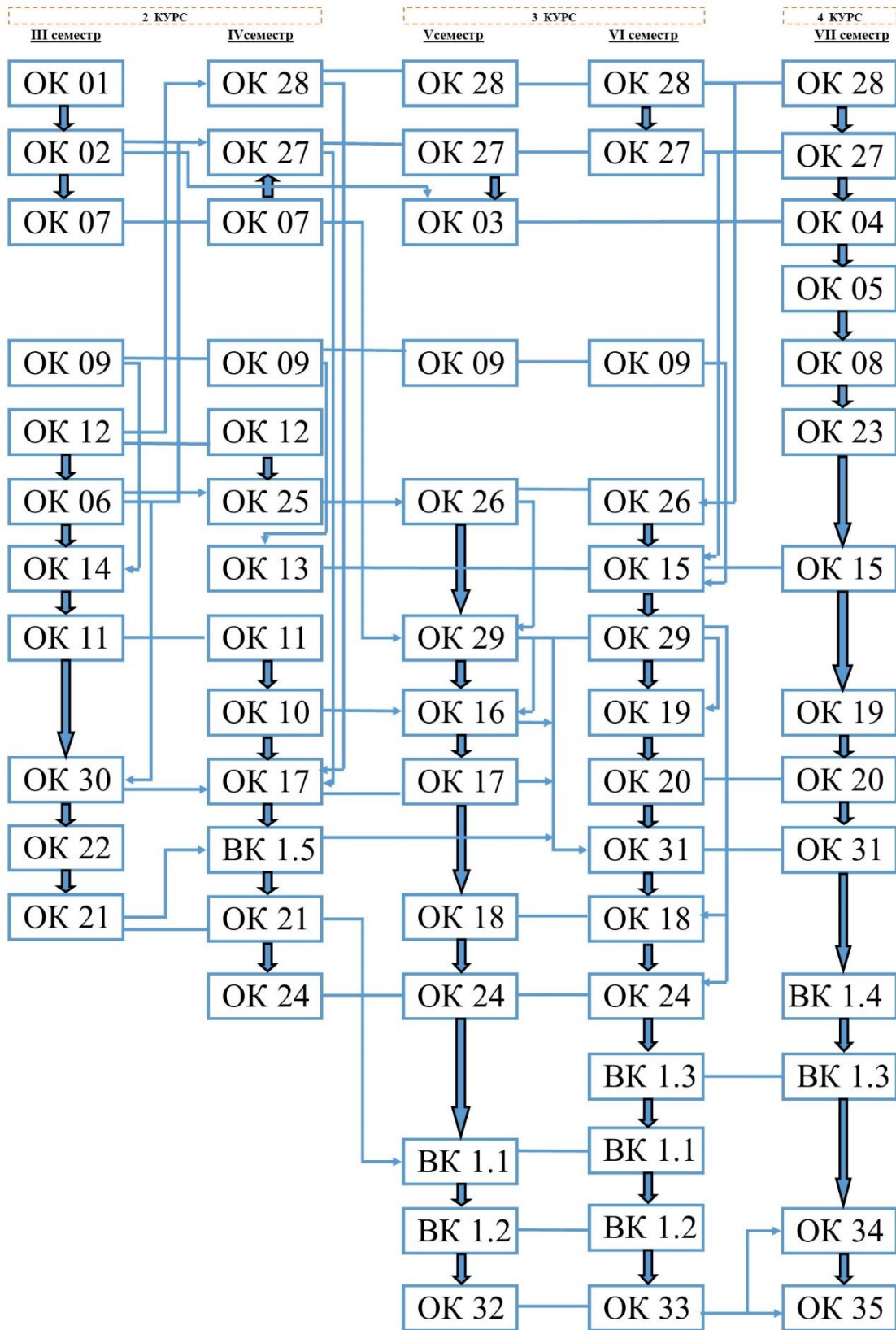
У Київському фаховому коледжі транспортної інфраструктури функціонує система забезпечення якості освітньої діяльності та якості фахової передвищої освіти (внутрішня система забезпечення якості освіти), яка передбачає здійснення таких процедур і заходів:

1) визначення та оприлюднення політики, принципів та процедур забезпечення якості фахової передвищої освіти, що інтегровані до загальної системи управління закладом фахової передвищої освіти, узгоджені з його стратегією і передбачають залучення внутрішніх та зовнішніх заінтересованих сторін;

2) визначення і послідовне дотримання процедур розроблення освітньо-професійних програм, які забезпечують відповідність їх змісту стандартам фахової передвищої освіти (професійним стандартам – за наявності), декларованим цілям, урахування позицій заінтересованих сторін, чітке визначення кваліфікацій, що присуджуються та/або присвоюються, які мають бути узгоджені з Національною рамкою кваліфікацій;

3) здійснення за участю здобувачів освіти моніторингу та періодичного перегляду освітньо-професійних програм з метою гарантування досягнення встановлених для них цілей та їх відповідності потребам здобувачів фахової передвищої освіти і суспільства, включаючи опитування здобувачів фахової передвищої освіти;

4) забезпечення дотримання вимог правової визначеності, оприлюднення та послідовного дотримання нормативних документів закладу фахової передвищої освіти, що регулюють усі стадії підготовки здобувачів фахової передвищої освіти (прийом на навчання, організація освітнього процесу, визнання результатів навчання, переведення, відрахування, атестація тощо);

5) забезпечення релевантності, надійності, прозорості та об'єктивності оцінювання, що здійснюється у рамках освітнього процесу;

6) визначення та послідовне дотримання вимог щодо компетентності педагогічних (науково-педагогічних) працівників, застосування чесних і прозорих правил прийняття на роботу та безперервного професійного розвитку персоналу;

7) забезпечення необхідного фінансування освітньої та викладацької діяльності, а також адекватних та доступних освітніх ресурсів і підтримки здобувачів фахової передвищої освіти за кожною освітньо-професійною програмою;

8) забезпечення збирання, аналізу і використання відповідної інформації для ефективного управління освітньо-професійними програмами та іншою діяльністю закладу;

9) забезпечення публічної, зрозумілої, точної, об'єктивної, своєчасної та легкодоступної інформації про діяльність закладу та всі освітньо-професійні програми, умови і процедури присвоєння ступеня фахової передвищої освіти та кваліфікацій;

10) забезпечення дотримання академічної доброчесності працівниками закладу фахової передвищої освіти та здобувачами фахової передвищої освіти, у тому числі створення і забезпечення функціонування ефективної системи запобігання та виявлення академічного плагіату та інших порушень академічної доброчесності, притягнення порушників до академічної відповідальності;

11) періодичне проходження процедури зовнішнього забезпечення якості фахової передвищої освіти;

12) залучення здобувачів фахової передвищої освіти та роботодавців як повноправних партнерів до процедур і заходів забезпечення якості освіти;

13) забезпечення дотримання студентоорієнтованого навчання в освітньому процесі;

14) здійснення інших процедур і заходів, визначених законодавством, установчими документами закладів фахової передвищої освіти або відповідно до них.

Система забезпечення якості освітньої діяльності та якості фахової передвищої освіти закладу фахової передвищої освіти (внутрішня система забезпечення якості освіти) за поданням такого закладу може оцінюватися центральним органом виконавчої влади із забезпечення якості освіти або акредитованими ним незалежними установами оцінювання та забезпечення якості фахової передвищої освіти на предмет її відповідності вимогам до системи забезпечення якості фахової передвищої освіти, що затверджуються центральним органом виконавчої влади у сфері освіти і науки за поданням центрального органу виконавчої влади із забезпечення якості освіти.

5. Перелік нормативних документів

1. Закон України «Про освіту» від 05.09.2017 № 2145-VIII.
URL: <https://zakon.rada.gov.ua/laws/show/2145-19#Text>
2. Закон України «Про фахову передвищу освіту» від 06.06.2019.
№ 2745-VIII URL: <https://zakon.rada.gov.ua/laws/show/2745-19#Text>
3. Постанова Кабінету Міністрів України «Про затвердження Національної рамки кваліфікацій» від 23.11.2011 № 1341.
URL: <https://zakon.rada.gov.ua/laws/show/1341-2011-%D0%BF#Text>
4. Постанова Кабінету Міністрів України «Про затвердження переліку галузей знань і спеціальностей, за якими здійснюється підготовка здобувачів вищої освіти» від 29.04.2015 № 266.
URL: <https://zakon.rada.gov.ua/laws/show/ru/266-2015-%D0%BF#Text>
5. Розпорядження Кабінету Міністрів України «Про схвалення Концепції розвитку громадянської освіти в Україні» від 03.10.2018 № 710-р.
URL: <https://zakon.rada.gov.ua/laws/show/710-2018-%D1%80#Text>
6. Наказ Міністерства освіти і науки України «Про затвердження Методичних рекомендацій щодо розроблення стандартів фахової передвищої освіти» від 13.07.2020 № 918.
URL: <https://mon.gov.ua/storage/app/uploads/public/5f0/d5d/48d/5f0d5d48d9657591717806.pdf>
7. Наказ Міністерства освіти і науки України «Про затвердження стандарту вищої освіти за спеціальністю 073 «Менеджмент» для першого (бакалаврського) рівня вищої освіти» від 29.10.2018 №1165
URL: <https://mon.gov.ua/storage/app/media/vishcha-osvita/zatverdzeni%20standarty/12/21/073-menedzhment-bakalavr.pdf>
8. Наказ МОН від 01.06.2018 № 570 «Про затвердження типової освітньої програми профільної середньої освіти закладів освіти, що здійснюють підготовку молодших спеціалістів на основі базової загальної середньої освіти»
URL: <https://mon.gov.ua/ua/npa/pro-zatverdzhennya-tipovoyi-osvitnoyi-programi-profilnoyi-serednoyi-osviti-zakladiv-osviti-sho-zdijsnyuyut-pidgotovku-molodshih-specialistiv-na-osnovi-bazovoyi-zagalnoyi-serednoyi-osviti>

6.Матриця відповідності компетентностей випускника компонентам ОПП

Компетентно сті	OK1	OK2	OK3	OK4	OK5	OK6	OK7	OK8	OK9	OK10	OK11	OK12	OK13	OK14	OK15	OK16	OK17	OK18	OK19	OK20	OK21	OK22	OK23	OK24	OK25	OK26	OK27	OK28	OK29	OK30	OK31	OK32	OK33	OK34	OK35	BK1.1	BK1.2	BK1.3	BK1.4	BK1.5				
	ЗК 1						+															+					+	+									+					+		
ЗК 2	+	+	+	+	+	+		+	+	+	+		+	+	+	+	+				+			+		+				+	+						+		+	+				
ЗК 3			+			+																+	+		+	+	+	+		+						+		+	+					
ЗК 4							+																						+	+	+							+		+	+			
ЗК 5								+			+	+						+	+	+	+	+	+	+	+	+	+	+	+			+	+	+			+	+			+			
ЗК 6			+				+									+	+		+	+	+	+	+	+		+	+	+	+		+	+				+	+		+	+		+		
ЗК 7			+				+				+	+						+	+	+	+			+		+	+	+	+			+	+	+				+		+	+		+	
ЗК 8								+	+							+					+									+	+	+					+	+	+					
СК1						+							+	+	+			+	+	+	+				+	+	+		+							+			+	+	+		+	
СК2	+	+	+	+	+	+		+					+	+	+			+	+	+	+			+		+	+	+		+							+		+					
СК3											+																					+	+	+		+								
СК4								+														+	+	+	+				+	+	+						+					+		
СК5								+	+															+							+							+						
СК6											+	+						+	+	+	+			+					+		+		+	+	+	+	+	+		+		+		

Компетентності	OK1	OK2	OK3	OK4	OK5	OK6	OK7	OK8	OK9	OK10	OK11	OK12	OK13	OK14	OK15	OK16	OK17	OK18	OK19	OK20	OK21	OK22	OK23	OK24	OK25	OK26	OK27	OK28	OK29	OK30	OK31	OK32	OK33	OK34	OK35	BK1.1	BK1.2	BK1.3	BK1.4	BK1.5					
CK7										+	+					+	+						+					+	+	+	+	+				+									
CK8								+											+									+										+							
CK9										+	+	+				+	+	+		+	+	+		+				+							+			+	+	+	+				
CK10								+														+						+		+						+			+						
CK11											+					+			+		+	+		+		+				+		+	+	+	+	+									
CK12										+						+	+	+	+	+								+							+	+	+	+	+	+	+	+	+		

7. Матриця відповідності результатів навчання освітнім компонентам ОПШ

Компетентності	Освітні компоненти																																																	
	ОК1	ОК2	ОК3	ОК4	ОК5	ОК6	ОК7	ОК8	ОК9	ОК10	ОК11	ОК12	ОК13	ОК14	ОК15	ОК16	ОК17	ОК18	ОК19	ОК20	ОК21	ОК22	ОК23	ОК24	ОК25	ОК26	ОК27	ОК28	ОК29	ОК30	ОК31	ОК32	ОК33	ОК34	ОК35	БК1.1	БК1.2	БК1.3	БК1.4	БК1.5										
PH 1	+	+	+	+	+	+		+		+	+		+	+	+	+	+	+	+	+			+			+	+	+	+	+	+	+	+	+	+	+	+	+	+	+	+	+	+							
PH 2	+	+		+	+	+	+	+	+	+	+		+	+	+	+	+	+	+	+	+	+	+	+	+	+	+	+	+		+	+	+	+	+	+	+	+	+	+	+	+	+	+	+					
PH 3			+			+	+	+			+					+	+	+	+	+	+	+	+	+	+	+	+	+	+	+	+		+	+	+	+	+	+	+	+	+	+	+	+	+					
PH 4	+		+			+					+	+	+	+	+				+					+			+	+	+		+				+	+	+	+	+	+	+	+	+	+	+	+				
PH 5							+	+		+	+	+				+	+					+	+	+	+	+	+	+	+	+	+	+	+	+	+	+	+	+	+	+	+	+	+	+	+	+				
PH 6			+			+	+	+		+	+	+				+	+	+	+	+	+	+	+	+	+	+	+	+	+	+	+	+	+	+	+	+	+	+	+	+	+	+	+	+	+	+	+			
PH 7							+		+	+	+					+	+	+	+	+	+	+	+	+	+	+	+	+	+	+	+	+	+	+	+	+	+	+	+	+	+	+	+	+	+	+	+			
PH 8							+	+	+	+		+	+	+	+	+	+	+	+	+	+	+	+	+	+	+	+	+	+	+	+	+	+	+	+	+	+	+	+	+	+	+	+	+	+	+	+	+		
PH9						+		+	+													+	+	+	+	+	+		+	+	+	+	+	+	+	+	+	+	+	+	+	+	+	+	+	+	+			
PH10			+				+	+	+	+	+	+				+	+	+	+	+	+	+	+	+	+	+	+	+	+	+	+	+	+	+	+	+	+	+	+	+	+	+	+	+	+	+	+	+		
PH11						+	+	+		+	+	+				+	+	+	+	+	+	+	+	+	+	+	+	+	+	+	+	+	+	+	+	+	+	+	+	+	+	+	+	+	+	+	+	+	+	
PH12			+				+	+	+		+	+				+	+					+	+	+	+	+	+	+	+	+	+	+	+	+	+	+	+	+	+	+	+	+	+	+	+	+	+	+	+	
PH13						+	+			+	+	+				+	+	+	+	+	+	+	+	+	+	+	+	+	+	+	+	+	+	+	+	+	+	+	+	+	+	+	+	+	+	+	+	+	+	+

Компетентності	OK1	OK2	OK3	OK4	OK5	OK6	OK7	OK8	OK9	OK10	OK11	OK12	OK13	OK14	OK15	OK16	OK17	OK18	OK19	OK20	OK21	OK22	OK23	OK24	OK25	OK26	OK27	OK28	OK29	OK30	OK31	OK32	OK33	OK34	OK35	BK1.1	BK1.2	BK1.3	BK1.4	BK1.5				
PH14						+	+			+	+	+				+	+	+	+	+	+	+	+	+	+	+	+	+	+	+		+	+		+	+	+							
PH15			+					+	+			+				+	+	+	+	+			+				+	+	+	+				+	+		+	+	+					
PH16		+	+	+	+			+				+									+	+	+	+	+	+	+	+	+	+				+	+	+	+	+	+					
PH17			+				+	+						+	+	+	+	+	+	+	+	+	+	+		+	+	+	+	+			+	+	+	+	+	+	+	+				
PH18										+						+	+	+	+	+								+		+	+	+	+	+	+	+	+	+	+	+	+			
PH19																	+														+				+	+	+	+	+	+				
PH20			+			+	+				+						+	+	+	+			+		+	+	+	+	+	+	+				+	+	+	+	+	+	+			

8. Матриця відповідності визначених Стандартом результатів навчання та компетентностей

Результати навчання	Компетентності																			
	Загальні компетентності								Спеціальні компетентності											
	ЗК 1	ЗК 2	ЗК 3	ЗК 4	ЗК 5	ЗК 6	ЗК 7	ЗК 8	СК 1	СК 2	СК 3	СК 4	СК 5	СК 6	СК 7	СК 8	СК 9	СК 10	СК 11	СК 12
PH 1	+	+							+											
PH 2		+								+										
PH 3			+	+								+	+			+		+	+	+
PH 4	+								+					+						
PH 5			+	+							+	+		+	+					
PH 6			+	+		+	+					+						+		+
PH 7					+						+							+		+
PH 8			+		+		+	+	+		+	+		+				+		
PH 9								+			+	+							+	+
PH 10			+	+	+	+	+	+						+	+				+	
PH 11						+	+					+			+					+
PH 12			+	+				+				+	+			+			+	

Результати навчання	Компетентності																				
	Загальні компетентності								Спеціальні компетентності												
	ЗК 1	ЗК 2	ЗК 3	ЗК 4	ЗК 5	ЗК 6	ЗК 7	ЗК 8	СК 1	СК 2	СК 3	СК 4	СК 5	СК 6	СК 7	СК 8	СК 9	СК 10	СК 11	СК 12	
PH 13						+	+				+			+	+		+			+	
PH 14							+							+			+			+	
PH 15								+				+				+					
PH 16					+							+				+		+			
PH 17			+	+		+					+								+	+	
PH 18					+	+	+		+					+	+		+		+	+	
PH 19					+	+	+		+					+	+					+	
PH 20			+	+	+	+	+		+					+	+	+		+	+	+	